

6 DIN 127-B

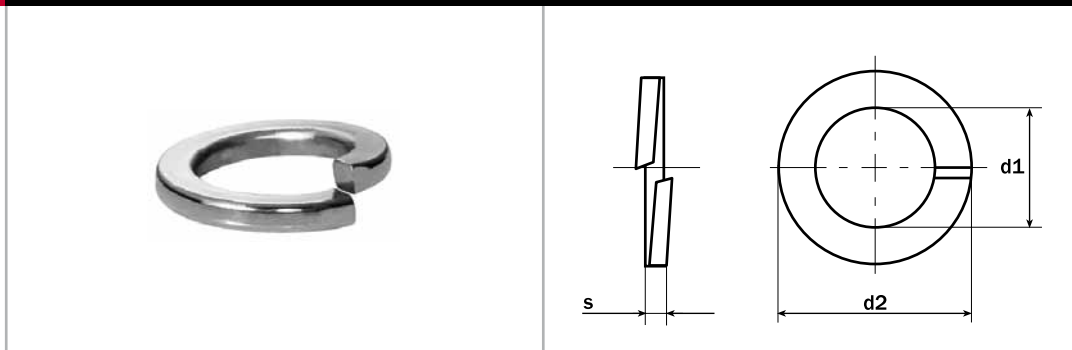

Spring lock washers
Rondelles élastiques

Arandelas grower

d nom.	M3	M4	M5	M6	M7	M8	M10	M12
d1 (min)	3,1	4,1	5,1	6,1	7,1	8,1	10,2	12,2
d2 (max)	6,2	7,6	9,2	11,8	12,8	14,8	18,1	21,1
s	0,8	0,9	1,2	1,6	1,6	2	2,2	2,5

Peso/Weight 1000 ud. kg

0,110 0,180 0,360 0,830 0,930 1,600 2,530 3,820

d nom.	M14	M16	M18	M20	M22	M24	M27	M30
d1 (min)	14,2	16,2	18,2	20,2	22,5	24,5	27,5	30,5
d2 (max)	24,1	27,4	29,4	33,6	35,9	40	43	48,2
s	3	3,5	3,5	4	4	5	5	6

Peso/Weight 1000 ud. kg

6,010 8,910 9,730 15,20 16,50 26,20 28,70 44,30

d nom.	M36	M39	M42	M45	M48	M52
d1 (min)	36,5	39,5	42,5	45,5	49	53
d2 (max)	58,2	61,2	68,2	71,2	75	83
s	6	6	7	7	7	8

Peso/Weight 1000 ud. kg

67,30 71,70 111,00 117,00 123,00 182,00

CALIDADES/GRADES:

ST/HV100

HV140

HV300

FST

A2

A4

