

arandela según DIN 6916 / Din 6916 washer

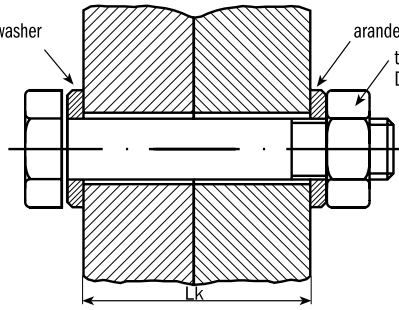

arandela según DIN 6916 / Din 6916 washer
tuerca hexagonal según DIN 6915
Din 6915 hexagonal nut

6914 Tightening lengths
6914 Longueur de serrage

6914 Longitudes de apriete

d	M12	M16	M20	M22	M24	M27	M30	M36
L	Longitud de Apriete Lk / Tightening length Lk							
30	6 - 10							
35	11 - 15							
40	16 - 20	10 - 14						
45	21 - 23	15 - 19	10 - 14					
50	24 - 28	20 - 24	15 - 19	14 - 18				
55	29 - 33	25 - 29	20 - 24	19 - 23				
60	34 - 38	30 - 34	25 - 29	24 - 28	22 - 26			
65	39 - 43	35 - 39	30 - 34	29 - 33	27 - 31			
70	44 - 48	40 - 44	35 - 39	34 - 38	32 - 36	28 - 32		
75	49 - 53	45 - 47	40 - 44	39 - 43	37 - 41	33 - 37	29 - 33	
80	54 - 58	48 - 52	45 - 49	44 - 48	42 - 46	38 - 42	34 - 38	
85	59 - 63	53 - 57	50 - 54	49 - 53	47 - 51	43 - 47	39 - 43	31 - 35
90	64 - 68	58 - 62	55 - 57	54 - 56	52 - 53	48 - 52	44 - 48	36 - 40
95	69 - 73	63 - 67	58 - 62	57 - 61	54 - 58	52 - 57	49 - 53	41 - 45
100		68 - 72	63 - 67	62 - 66	59 - 63	58 - 60	54 - 56	46 - 48
105		73 - 77	68 - 72	67 - 71	64 - 68	61 - 65	57 - 61	49 - 53
110		78 - 82	73 - 77	72 - 76	69 - 73	66 - 70	62 - 66	54 - 58
115		83 - 87	78 - 82	77 - 81	74 - 78	71 - 75	67 - 71	59 - 63
120		83 - 92	83 - 87	82 - 86	79 - 83	76 - 80	72 - 76	64 - 68
125		93 - 97	83 - 92	87 - 91	84 - 88	81 - 85	77 - 81	69 - 73
130		98 - 102	93 - 97	92 - 96	89 - 93	86 - 90	82 - 86	74 - 78
135			98 - 102	97 - 101	94 - 98	9 - 95	87 - 91	79 - 83
140			103 - 107	101 - 106	99 - 103	96 - 100	92 - 96	84 - 88
145			108 - 112	107 - 111	104 - 108	101 - 105	97 - 101	89 - 93
150			113 - 117	112 - 116	109 - 113	106 - 110	101 - 106	94 - 98
155			118 - 122	117 - 121	114 - 118	111 - 115	107 - 111	99 - 103
160				122 - 127	119 - 123	116 - 120	112 - 116	104 - 108
165				128 - 131	124 - 128	121 - 125	117 - 121	109 - 113
170					129 - 133	126 - 130	122 - 127	114 - 148
175					134 - 138	131 - 135	128 - 131	119 - 123
180					139 - 143	136 - 140	132 - 136	124 - 128
185					144 - 148	141 - 145	137 - 141	129 - 133
190					149 - 153	146 - 150	142 - 146	34 - 138
195					154 - 158	151 - 155	147 - 151	139 - 143
200						156 - 160	152 - 156	144 - 148

Las longitudes de apriete se calcularán considerando las tolerancias de longitud. / Tightening lengths will be calculated considering length tolerances.